

NLR85 H DC  
N-150.35

**ISUZU**  
Powered for life

**5 YEAR WARRANTY & ASSISTANCE**

# City Cab DC - 3.5 t dubbel (lucht) band

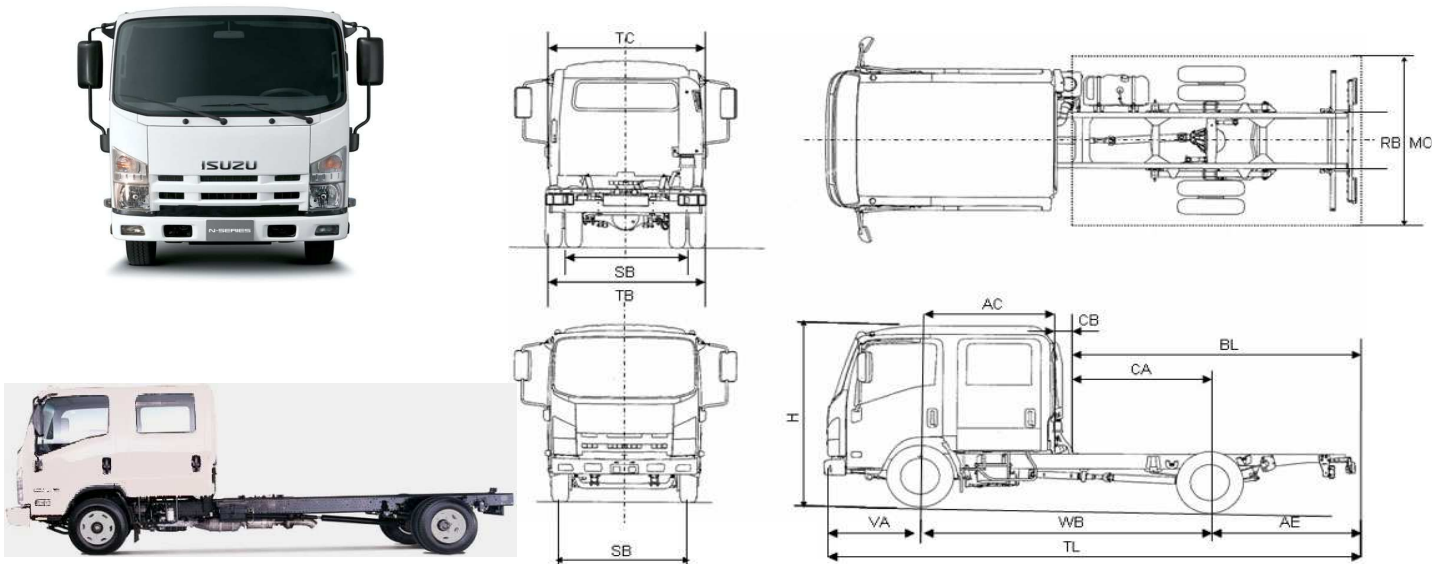

CODES EN VERKLARINGEN		CHASSIS CABINE
		afmetingen in mm
WB	Wielbasis	3350
TL	Totale lengte chassis-cabine	6035
TH	Totale hoogte chassis-cabine	2150
TC	Totale breedte cabine (zonder achteruitkijkspiegels)	1770
TB	Totale breedte over achterbanden	1854
SB	Spoorbreedte vooras / achteras	1475/1425
HA	Chassishoogte bij achteras (onbelast)	770
RB	Chassisbreedte	700
VA	Vooroverbouw chassis	1100
AE	Achteroverbouw chassis	1565
AC	Vooras - achterkant cabine	1564
CA	Achterkant cabine - achteras	1786
CB	Minimum vrije ruimte tussen cabine en laadbak	190
BL	Laadbaklengte (minimum / maximum)	2346 / 3829
MO	Maximale breedte van de opbouw	1982
	Achteroverbouw van de opbouw (minimum / maximum)	750 / 2230
GEWICHTEN (KG)		
MTM	Maximum toegelaten massa totaal	3500
	Maximum toegelaten massa op de vooras	1900
	Maximum toegelaten massa op de achteras	2200
	Maximaal aanhangwagengewicht (ongeremd)	750
	Maximaal aanhangwagengewicht (geremd)	3500
	M.T.M. met geremde aanhangwagen	7000
	Leeggewicht rijklaar voertuig (tarra)*	2215
	Leeggewicht op vooras	1585
	Leeggewicht op achteras	630
	Bruto laadvermogen	1285

\* De gewichten houden rekening met een rijklaar voertuig, 90 % tankinhoud, reservewiel en wettelijke uitrusting (bestuurder niet inbegrepen)  
Bijgaande gegevens worden slechts ter informatie medegedeeld en kunnen steeds zonder voorafgaande kennisgeving gewijzigd worden.  
Deze technische fiche kan in geen geval beschouwd worden als een contractueel document.

NLR H DC  
N-150.35

**ISUZU**  
Powered for life

**5 YEAR WARRANTY & ASSISTANCE**

**city cab DC (1770 mm)  
dubbele band achteraan - rijbewijs B**

MOTOR		CABINE	
Code	ISUZU 4JJ1-X ( Euro 5)	Cabine in gegalvaniseerd staal, zelfdragend	
Type	4 cylinders in lijn, turbo-diesel intercooler	Dubbele cabine 6 plaatsen	
Cylindersinhoud (cm <sup>3</sup> )	2 999	kunststof voorbumper in kleur	
Boring / slag (mm)	95,4 / 104,9	Antislip opstap, beschermd door het portier	
Maximum vermogen	110 kW of 150 pk bij 2800 tr/min	Openingshoek van de deuren 90°	
Maximum koppel (EEC)	375 Nm bij 1600 tr/min	Gestroomlijnde cabine met geïntegreerde waterkering	
voedingssysteem	Common Rail		
OVERBRENGING		ZICHTBAARHEID & VEILIGHEID	
Koppeling	Enkelvoudige droge schijf, diam 300 mm	Panoramische en gelaagde voorruit	
Versnellingsbak	ISUZU MYY5T	Schuin uitgesneden zijruiten	
Eindverhouding	5 vooruit + 1 achteruit, gesynchroniseerd	Verstelbare achteruitkijkspiegels	
		Mistlampen geïntegreerd in de bumper	
		Halogeen koplampen	
CHASSIS / OPHANGING / BANDEN		CABINE INTERIEUR	
<b>CHASSIS</b>		Airbag chauffeur + airbag passagier	
Type zware vrachtwagen, stalen U-profiel		verwarmde spiegels	
<b>OPHANGING</b>		Centrale deurvergrendeling met afstandsbediening	
		Elektrische verstelbare ruiten	
		Regelbare bestuurderszetel met hoofdsteun	
		Passagierszitbank met 2 plaatsen	
		Ergonomische opstelling van instrumenten en schakelaars	
<b>WIELEN &amp; BANDEN</b>		Toerenteller + digitale dagteller	
195/65R16C		Bekerhouder (2x)	
dubbele banden (lucht) achteraan		Stuurbekrachtiging	
		Telescopisch stuur (hoogte en hoek regeling)	
<b>UITRUSTING OP HET CHASSIS</b>		Verluchting en verwarmingsinstallatie	
Spatlappen vooraan		Ruitenwissers met 2 snelheden en intervalschakelaar	
Reservewielhouder met reservewiel		Pre-radiouitrusting (24 V)	
Brandstoftank met een inhoud van 68L			
REMSYSTEEM		OPBERGMOGELIJKHEDEN	
<b>REMMEN</b>		Opbergvakken tussen de zetels en in de portieren	
Hydraulisch remsysteem met vacuümbekrachtiging		Opbergvak bovenaan cabine vooraan (chauffeurszijde)	
schijfremmen vooraan		Schrijftablet achterkant van de midden passagierszetel	
Trommelremmen achteraan			
<b>MOTORREM</b>		<b>OPTIES</b>	
Motorrem op de uitlaat		Radio-CD	Dakspoiler
		GPS	PTO
		Vloermatten	Wettelijke uitrusting
		Airco	
<b>UITLAAT</b>			
Onderhoudsvrije roetfilter (DPD)			
ELEKTRISCHE INSTALLATIE		WAARBORGEN	
Batterijen	65D23L x 2	2 jaar totale waarborg	
Alternator	50 A / 24 V	5 jaar of 150.000 km op de aandrijflijn	
		5 jaar bijstand (ISUZU Assistance)	

Bijgaande gegevens worden slechts ter informatie medegedeeld en kunnen steeds zonder voorafgaande kennisgeving gewijzigd worden.  
Deze technische fiche kan in geen geval beschouwd worden als een contractueel document.

**ISUZU BENELUX NV - Pierstraat 233 - B-2550 Kontich**

**T +32 (0)3 450 17 60 F +32 (0)3 450 17 63 E-mail: info@isuzu.info www.isuzu.info**