

# Fuso Canter TF

Euro 5 EEV

3C13

Gewichten en afmetingen

Handmatige Transmissie

GVW: 3500  
GCW: 7000

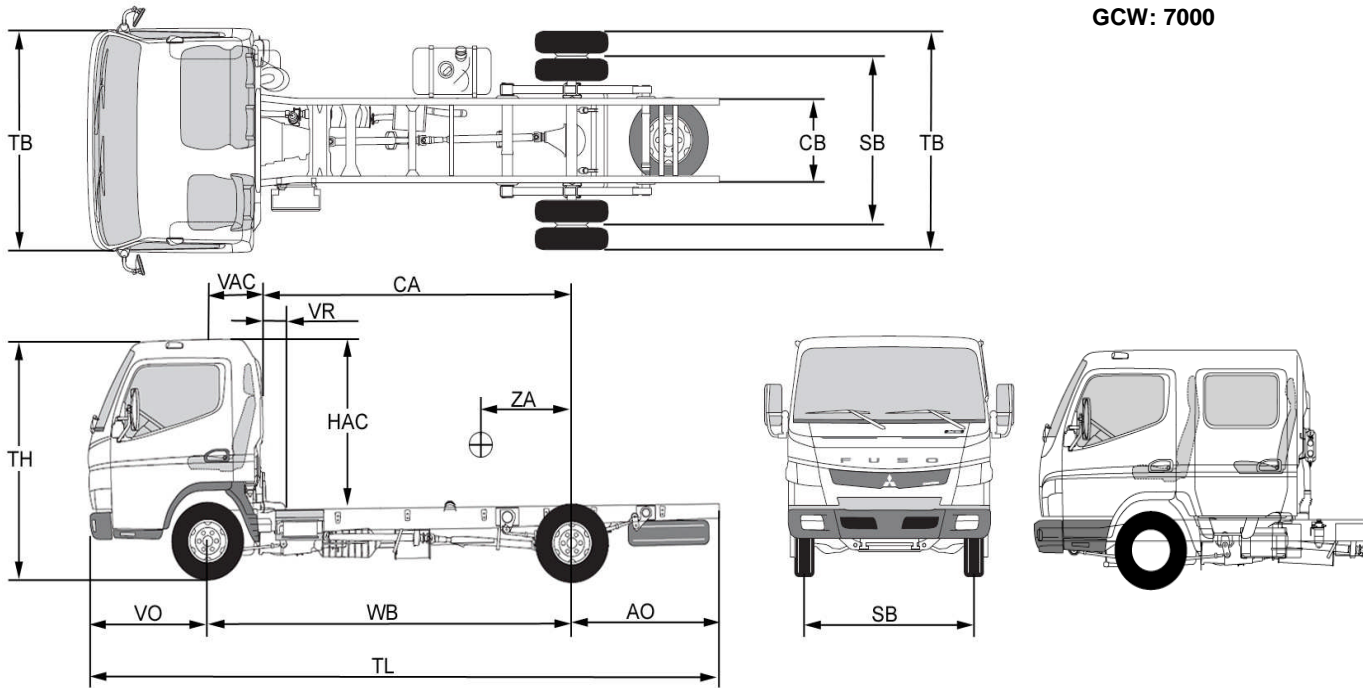

Gewichten in kilogrammen, afmetingen in mm

Model	Enkele cabine	Enkele cabine	Enkele cabine	Enkele cabine	Dubbele cabine
Wielbasis	2500	2800	3400	3850	3400
Max. toelaatbaar totaalgewicht	3500	3500	3500	3500	3500
Max. toelaatbaar gewicht onder de vooras	1900	1900	1900	1900	1900
Max. toelaatbaar gewicht onder de achteras	2500	2500	2500	2500	2500
Eigen gewicht chassis-cabine*	1906	1915	1942	1958	2162
Eigen gewicht onder de vooras	1411	1396	1406	1441	1551
Eigen gewicht onder de achteras	495	519	536	517	611
<b>BRUTO LAADVERMOGEN</b>	<b>1594</b>	<b>1585</b>	<b>1558</b>	<b>1542</b>	<b>1338</b>
Min. voertuiggewicht	2325	2310	2320	2355	2465
Max. aanhangergewicht geremd	3500	3500	3500	3500	3500
TL Totale chassislengte	4785	5165	5935	6685	5935
TB Totale breedte over voorspatborden/achterbanden	1995/1950	1995/1950	1995/1950	1995/1950	1995/1950
TH Totale hoogte chassis-cabine	2130	2130	2130	2130	2130
CA Achterkant cabine-achteras	1966	2266	2866	3316	1822
VO Vooroverbouw chassis	1140	1140	1140	1140	1140
AO Achteroverbouw chassis	1145	1195	1395	1695	1395
BL <b>GEADVISEERDE BAKLENGTE</b>	<b>3116</b>	<b>3566</b>	<b>4466</b>	<b>5141</b>	<b>3422</b>
Laadlengte maximaal	3366	3846	4806	5526	3762
Breedte opbouw maximaal	2250	2250	2250	2250	2250
ZA Zwaartepunt opbouw-achteras (max.)	645	755	895	915	-485
VR Vrije ruimte tussen cabine en laadbak	100	100	100	100	100
VAC Vooras-achterkant cabine	534	534	534	534	1578
HAC Hoogte achterkant cabine	1516	1516	1516	1516	1516
HA Chassishoogte bij achteras (onbelast)	709	699	707	708	702
SB Spoorbreedte (vooras/achteras)	1650/1500	1650/1500	1650/1500	1650/1500	1650/1500
CB Chassisbreedte	750	750	750	750	750

\* Eigen gewicht chassiscabine = inclusief geveerde stoel, airbag bestuurder, reserve wiel en montage beugels voor opbouw.

\* Gemeten met halfvolle tank en zonder bestuurder.

<b>Canter TF</b>		<i>Handmatige transmissie</i>		<b>Euro5 EEV</b>	<b>3C13</b>
<b>MOTOR</b>					
Type	4P10-9AT2 direct ingespoten met uitlaatgasturbo en intercooler (EURO-5) dubbele bovenliggende nokkenassen (DOHC), 4 kleppen per cilinder				
Brandstof	Diesel	Max. vermogen	96 KW / 3.500 omw/min		
Aantal cilinders	4 (in lijn)	Max. koppel	300 Nm / 1.300 omw/min		
Cilinderinhoud	2998 cm3	Luchtfilter	Droog type		
Boring x slag	95,8 x 104 mm	Brandstofpomp	Commonrail		
Catalysator 1	ja, oxidatie catalysator				
Roet particle filter	ja, gesloten type				
<b>TRANSMISSIE</b>					
Type	M038S5	Handmatige transmissie			
Aantal	5 voorruit, 1 achterruit				
Overbrengingen voorruit	5,494 - 3,193 - 1,689 - 1,000 - 0,723				
Overbrengingen achterruit	5,494				
Overbrengingen achteras	Standaard: 3,909	Dubbele Cabine: 3,909			
Max. snelheid	131 km/u (afhankelijk op opbouw en rijomstandigheden)				
<b>REMSYSTEEM</b>					
Type	Hydraulisch 2-kringsleidingsstelsel, vacuüm bekrachtigd, voor en achter gescheiden met EBD. ( elektronische remdrukregeling op achteras )				
Vooras	Schijfremmen				
Achteras	Schijfremmen				
Derde rem	Elektrische uitlaatrem				
Parkeer rem	Mechanisch op aandrijf-as				
ABS + EBD	Standaard				
<b>VEERSYSTEEM</b>					
Type op vooras	Onafhankelijke wielophanging met spiraalveren				
Type op achteras	Vaste achteras met half elliptische bladveren				
Achter (lxbxh)	Bladveren (1100x70x15/20) Aantal: 2				
Schokdempers	Op voor- en achteras				
Stabilisator	Op achteras				
<b>STUURINRICHTING</b>					
Type	Tandheugelstuurhuis Hydraulisch bekrachtigd				
Min. draaicirkel over wielen (m)	8,6 (2500 mm) - 9,4 (2800 mm) - 11,2 (3400 mm) - 12,4 (3850 mm)				
Min. draaicirkel tussen muren (m)	10,0 (2500 mm) - 11,0 (2800 mm) - 12,6 (3400 mm) - 14,0 (3850 mm)				
<b>VELGEN EN BANDEN</b>					
Bandenmaat					
- voor	205/70 R15C				
- achter dubbel	205/70 R15C				
Loadindex	106/104				
Snelheidsindicatie	R				
Velgmaat	15 x 5 1/2 J				
- offset	117 mm				
Reservewiel	Standaard				
<b>ELEKTRISCHE INSTALLATIE</b>					
Accu	12 Volt (12 Volts installatie)				
Capaciteit accu	100 Ah				
Dynamo	12 Volt / 110 A				
<b>BRANDSTOFTANK</b>					
Inhoud	70 Liter				
	Materiaal brandstoftank : metaal				
	Standaard verwarmd brandstoffilter				
<b>CABINE</b>					
Zitplaatsen	Enkel Cabine, aantal zitplaatsen 3 Dubbele Cabine, aantal zitplaatsen 7 ( 4 achter, 3 voor )				